

Mit TYPO3 auf hoher See – oder TYPO3 im Einsatz bei AIDA Cruises



Mit TYPO3 auf hoher See

Kurzvorstellung AIDA Cruises

Anforderungen und Herausforderungen

- Entwicklung des Reisemarktes
- Technische Anforderungen
- Inhaltliche Anforderungen

Lösungen mit TYPO3 → TYPO3 als Framework

- Integration / Anbindung vorhandener Systeme
- TYPO3 und eCRM
- TYPO3 und Single Sign on

AIDA – Das Clubschiff

AIDA = Urlaub auf See jenseits der klassischen Kreuzfahrt, ganz ohne Traditionen und Konventionen

Flotte: AIDAcara, AIDAvita, AIDAaura und AIDAdiva, AIDAbella, AIDAluna
- weitere Schiffe der neuen AIDA Generation bestellt

mit einem Marktanteil von ca. 34 % Marktführer im Bereich der Kreuzfahrten in Deutschland

Hauptsitz Rostock

ca. 2.400 Mitarbeiter aus 25 Ländern



Anforderungen / Herausforderungen

Ausgangspunkt statische Webseiten als Abbild vom Katalog

Rasante Entwicklung im Reisemarkt
→ starke Zunahme der Bedeutung des Internet

Vollumfängliche Darstellung des Angebotes
→ Vergrößerung der Flotte + Anstieg der Zahl der Zielgebiete

Lösung: CMS → aber welches?

Inhaltliche Anforderungen:

Darstellung der Inhalte in Abhängigkeit von Benutzerrechten

- Internet: www.aida.de
- Intranet → für Mitarbeiter
- Extranet → für Partner z.B. Reisebüros
- iTV → für Passagiere an Bord

Länderspezifische Ausprägungen: .de / .at / .ch ...
z.B. Adressen, Telefonnummern, Währung etc.

zunehmende Individualisierung der Inhalte angepaßt an das Profil des Benutzers →
Targeting / Profiling

5

Technische Anforderungen:

Unterschiedliche Datenquellen und Backendsysteme

- Manuelle Eingabe
- Buchungssysteme
 - Kreuzfahrt (Anreise z.B. Flug, Schiffsreise, evtl. Hotel)
 - Sonstige Leistungen: Ausflüge, Massage, etc.
 - Merchandising Shop
- Kundendatenbanken (CRM-System)
- weitere Datenbanken

Verschiedene Ausgabeformen und Ausprägungen

- Web
- iTV
- Mobil (geplant)

6

Warum TYPO3

Pro

alle CMS Basisfunktionalitäten nach Stand der Technik vorhanden

Eignung als Framework
durch offenen Quellcode (Open Source) nahezu unbegrenzte Anpassungs-
und Erweiterungsmöglichkeiten

etablierte, stabile Software mit großer Entwicklergemeinde

TYPO3 

Contra

Komplexität und Bedienbarkeit
(mit geeigneter Schulung und Unterstützung lösbar)

Ergebnis: → Entscheidung für TYPO3

7

Generelle Funktionen des CMS

Bereitstellung genereller Funktionen für alle Erweiterungen bei Einsatz von TYPO3
als Framework z.B.

Zentrale Verwaltung der Inhalte = Content Management
insbesondere Bild- und Media-Inhalte → DAM

Generierung der Anzeige URL → real URL

Bereitstellung einheitlicher Zähl-Tags für Tracking und Auswertung

Bereitstellung von Arbeits- und Live-System
→ Redaktions- und Freigabeprozess

8

TYPO3 als Framework

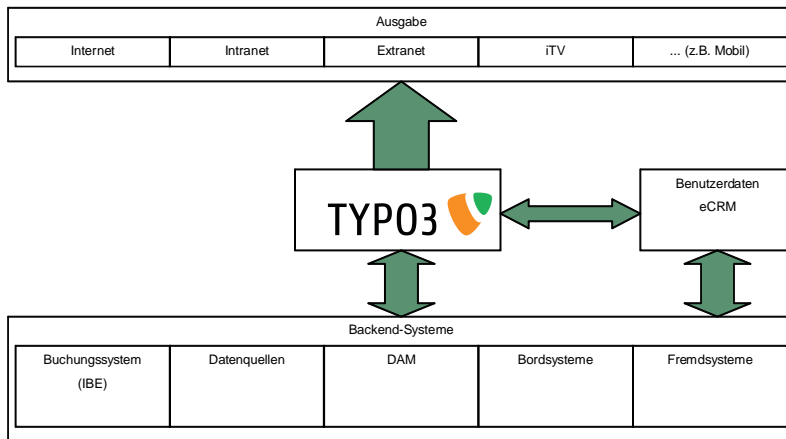

Austausch Frontend <> Backend

Prinzipielle Darstellung des Datenaustauschs am Beispiel IBE*

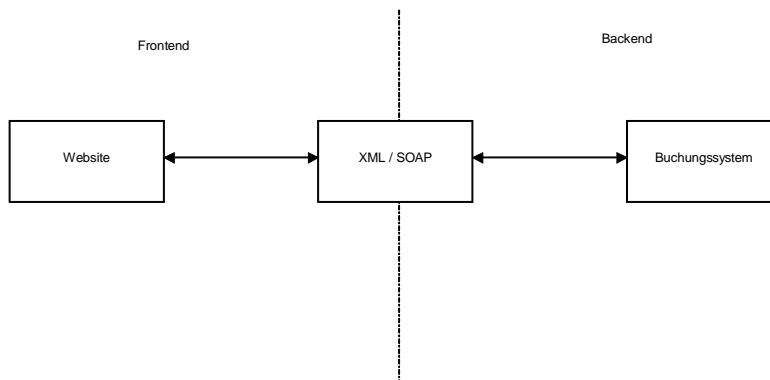

*IBE = Internet Booking Engine

Beispiel: Dynamischer Katalog

Dynamischer Katalog = Gesamtheit aller verfügbaren Kreuzfahrten

- Darstellung nach Zielregionen, Ferienzeit
- Echtzeit Verfügbarkeit
- Anbindung an Internet Buchungsmaschine (IBE)

Prinzip: automatisierte Anreicherung von vorhandenen Informationen mit möglichst wenig Aufwand zur Bereitstellung auf der Website

- Rohdaten → Abfahrtstabelle → AIDAcara 12.12.2007 – Route cara 1
- Zusätzliche Inhalte z.B. Bilder, Videos, Texte

Einsparung der Redaktion für schon vorhandene Informationen

Redaktionsteam bei AIDA: 2 Personen !!

Künftig auch für Schiffe

Reiseziel-Suche
Reisen Sie mit AIDA zu Ihren Traumzielen - Ihre Wunschroute schnell und einfach finden.

Dubai | Bitte Häfen auswählen | Ihr Reisesemester | Reisen anzeigen

Arabiens Emirate: Abwechslung im Überfluss
Rund acht Sonnenstunden am Tag und Temperaturen von über 20 Grad sind längst nicht alles, was die Emirate zu bieten haben. Hinzu kommen architektonische und kulturelle Highlights der Superlative.

+ neue Reiseziel-Suche Seite: 1 2 3 4

Datum	Ihre Reise	Routenkarte	Optionen
24.11.2007 13 Tage ab Euro 1.380,-	ab Sharm El-Sheikh, Luxor / Safagea, Oman, Dubai, Abu Dhabi, MSU, Dubai, Dubai		+ Routendetails + freie Kabinen prüfen + jetzt buchen
07.12.2007 7 Tage	ab Dubai, Dubai, Oman, Abu Dhabi, Abu Dhabi, Bahrain, Dubai, Dubai		+ Routendetails derzeit nicht verfügbar
14.12.2007 7 Tage ab Euro 769,-	ab Dubai, Dubai, Oman, Abu Dhabi, Abu Dhabi, Bahrain, Dubai, Dubai		+ Routendetails + freie Kabinen prüfen + jetzt buchen
21.12.2007 7 Tage	ab Dubai, Dubai, Oman, Abu Dhabi, Abu Dhabi, Bahrain, Dubai, Dubai		+ Routendetails + freie Kabinen

TYPO3 und eCRM

Was ist eCRM überhaupt?

→ Verwaltung aller für die Benutzung der Website relevanten Daten

Anmeldungen für Newsletter

Profildaten z.B. Interessen, Geburtstag, etc.

Verwaltung der Benutzerrechte

- Zugangsrechte für Intranet, Extranet



Lösung für AIDA Cruises:

TYPO3 + universal messenger



Single Sign On

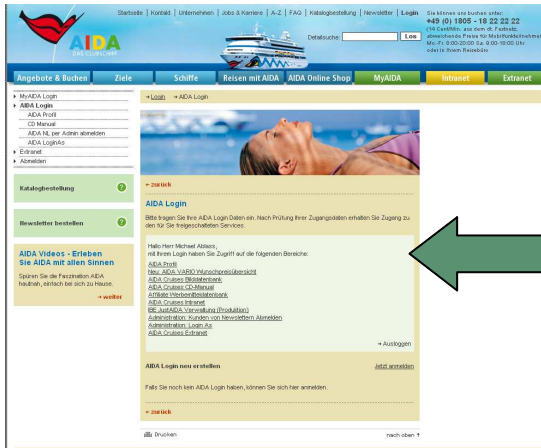

Zentrales Login

Liste der verfügbaren Dienste

(auch mit Fremdsystemen z.B. Thomas Cook)

Ausprägungen

Intranet

Extranet



iTV – TYPO3 Verlängerung auf´s Schiff

iTV = Bord- bzw. „Kabinenfernsehen“ → Bord-Entertainment-System

Bestehende aus Flachbildschirm, Linux-Client, Opera-Browser

Dienste

- IP TV
- Web
- Email
- Weitere IP Dienste in Vorbereitung

Redaktionelle Pflege über TYPO3 landseitig

iTV – TYPO3 Verlängerung auf´s Schiff

Land
Hauptredaktion

Schiff



↑
HPS
↑

TYPO3 



↑
HPS
↑
TYPO3 

Weitere TYPO3 Themen bei AIDA

Dynamische Zähltags z.B. für HBX – Website-Story

Dynamische Anzeigeteaser → Echtzeitpreise

AIDA iCode

- Crossmedia
- Multichanel
- Optimierung der Onsite-Suchergebnisse

AIDA White-Label

DAM

TYPO3 Cluster

- Last- und Performancetests

...



Netresearch – Zeit für Maßarbeit

Kurzvorstellung der Spezialagentur Netresearch

Netresearch im Portrait

- Inhabergeführte Agentur
- Geschäftsführende Gesellschafter:

Michael Ablass



Thomas Fleck



- 8 Mitarbeiter (Stand 2008)
- > 500 TEUR Umsatz



Kernkompetenzen

- TYPO3 Spezialagentur,
Mitglied in der TYPO3 Association
- Erster Platinum Partner für Magento
Open Source eCommerce Software
- Entwicklung von Internetlösungen in PHP,
Zend Framework und AJAX
- WebCAM Lösungen



Schwerpunkt TYPO3

- Mitglied in der TYPO3 Association
- t3pages.de – Das zentrale TYPO3 Listing
(ca. 1.800 TYPO3 Projekte)
- typo3-anwendertag.de
(nächster Termin: 11.11.2008 – Frankfurt am Main)
- Mitglied im Clusterboard des Clusters IT
der Wirtschaftsinitiative Mitteldeutschland
(Website auf Basis von TYPO3)



Referenzen

Wir sind stolz darauf, einige überregional bekannte Unternehmen zu unseren Kunden zählen zu können.



Unser Dank gilt jedoch **all** unseren Kunden für Ihr Vertrauen und die gute Zusammenarbeit. **Vielen Dank!**

Wie wir arbeiten und was wir erreichen – Praxisbeispiel aida.de

Kunde: AIDA Cruises
Kunde seit: 2002
Branche: Tourismus, Kreuzfahrt
Seereisen / Kreuzfahrten → Ausprägungen: Schiff, Zeit, Destinationen
Merchandising-Artikel
Shore-Excursions: Ausflüge und Bord-Angebote: Massagen, Restaurants

Highlights: Realisierung Enterprise Portal mit TYPO3 mit Single Sign On
→ Internet → Intranet → Extranet
Anbindung diverser Back-End-Systeme
TÜV zertifizierte Lösungen

Wie wir arbeiten und was wir erreichen – Praxisbeispiel SYNCING.Net

Kunde: SYNCING.NET Technologies GmbH
Kunde seit: 2007
Branche: Software
Shop-Typ: Download-Shop für Software



Highlights: individuelle Shopentwicklung als TYPO3 Extension
Suchmaschinenfreundlich / Suchmaschinenoptimiert
Echtzeitfreischaltung der Downloadsoftware / Lizenzmanagement
automatisiertes Rechnungsmodul mit Rechnungen im .pdf-Format
umfangreiches Shop-Backend zur Pflege der Produkteigenschaften,
Rabattfunktionen, Kunden- und Bestelldaten

Ich freue mich auf Ihre Fragen...

(netresearch)

Vielen Dank.

Thomas Fleck und Michael Ablast

info@netresearch.de

+49-341-47842-0

Netresearch GmbH & Co. KG – Nonnenstraße 11d – 04229 Leipzig

Info@netresearch.de - <http://www.netresearch.de>

26